



Internet-Radio-Tuner

WR-50CD

Benutzerhandbuch



Bitte lesen Sie diese Bedienungsanleitung sorgfältig durch, bevor Sie den Receiver benutzen.

Inhalte

1. Einleitung zum Internet-Radio-Tuner WR-50CD	4
2. Internet-Radio-Tuner-Anschlüsse	6
3. Lage der Bedienelemente	7
4. Fernbedienung	9
5. Auswahl der Optionen und Funktionen	10
6. Netzwerkeinrichtung	11
7. Übersicht der Radio-Tuner-Modi und -Funktionen	12
8. Mein Favorit	15
9. Internet-Radio	16
10. Mediacenter	18
11. Speicher	19
12. DAB+/DAB-Radio (Digital Audio Broadcasting)	20
13. FM-Radio	21
14. Bluetooth-Lautsprecher	22
15. CD-Player	23
16. Wecker & Schlummerfunktion	24
17. Sleep-Timer	25
18. Konfiguration	26
19. Skytune-Webanwendung für Internetradio www.skytune.net	28
20. Probleme und Lösungen	31
21. Technische Spezifikation	33

Der Internet-Radio-Tuner WR-50CD ist eine Audiokomponente zur Integration in Ihr Heim-HiFi-System als zusätzliche Quelle der Audiounterhaltung.

Das Radio verfügt über zehn verschiedene Betriebsmodi, wodurch eine umfassende Reihe von Erweiterungen der Audiounterhaltung und ein Einstieg in die Welt der digitalen Audiotechnik geboten werden.

- 1) **Mein Favorit (kein Wi-Fi oder Internet)**
 - Liste der zuvor voreingestellten Hörfavoriten
- 2) **Wireless Wi-Fi (mit Internetverbindung)**
 - Internet-Radio mit mehr als 30-tausend Radiosendern weltweit
 - Lokales Radio, das über das Internet gestreamt wird, für hohe Qualität
- 3) **Mediencenter (Wi-Fi - kein Internet)**
 - Wiedergabe von Musik, gestreamt über das Wi-Fi-Netzwerk von einem UPnP- oder DLNA Server, z. B. Smartphone, Laptop
- 4) **Drahtlos (Direktübertragung - kein Internet)**
 - DAB & DAB+ Radio (Digital Audio Broadcast) für hohe digitale Audioqualität - nicht in allen Ländern verfügbar
 - FM-Radio
- 5) **CD-Player (kein Wi-Fi und Internet)**
 - Abspielen von Lieblings-CDs mit integriertem, hochwertigem Player
- 6) **Micro SD/TF-Karte (kein Wi-Fi und Internet)**
 - Wiedergabe der Lieblingsmusikdateien mit integriertem, hochwertigem Player
- 7) **Drahtlos (Bluetooth - kein Internet)**
 - Wiedergabe von Audiodaten, die von einer Bluetooth-Quelle übertragen werden, z. B. Smartphone, Laptop
- 8) **Timer (kein Wi-Fi und Internet)**
 - Einstellbarer Timer zum Verzögern des Versetzens des Radio-Tuners in den Standby-Modus

9) **Wecker (Wi-Fi und Internet)**

- **Wecker mit Option zur automatischen Einstellung der Uhrzeit gemäß des Internet-Zeitstandards**

10) **Konfiguration (ohne Wi-Fi und Internet)**

- **Einrichtung, Optionen und Informationszentrum**

Die Abbildung auf Seite 6 zeigt den WR-50CD integriert in eine HiFi-Anlage und in allen Betriebsarten betriebsbereit.

Vorsichtsmaßnahmen

Verwenden Sie nur das mit dem Radio-Tuner mitgelieferte Netzteil, da es sonst zu dauerhaften Schäden am Gerät kommen kann.

Zur Reinigung nur ein feuchtes Tuch verwenden und mit einem sauberen Handtuch abtrocknen - von allen Flüssigkeiten fernhalten.

Um einen Garantieverlust zu vermeiden, versuchen Sie nicht, die Abdeckung aus irgendeinem Grund zu reparieren oder zu entfernen.

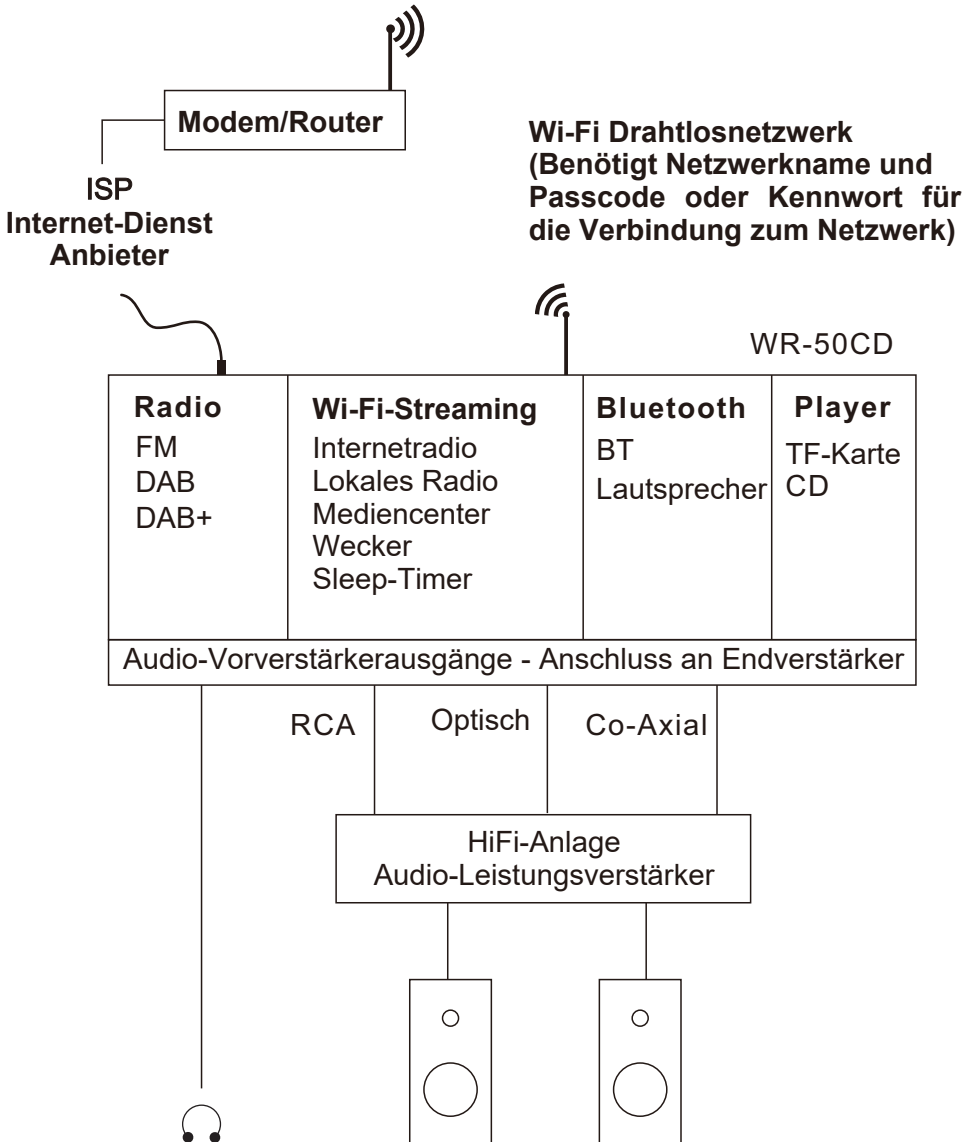

3

Lage der Bedienelemente

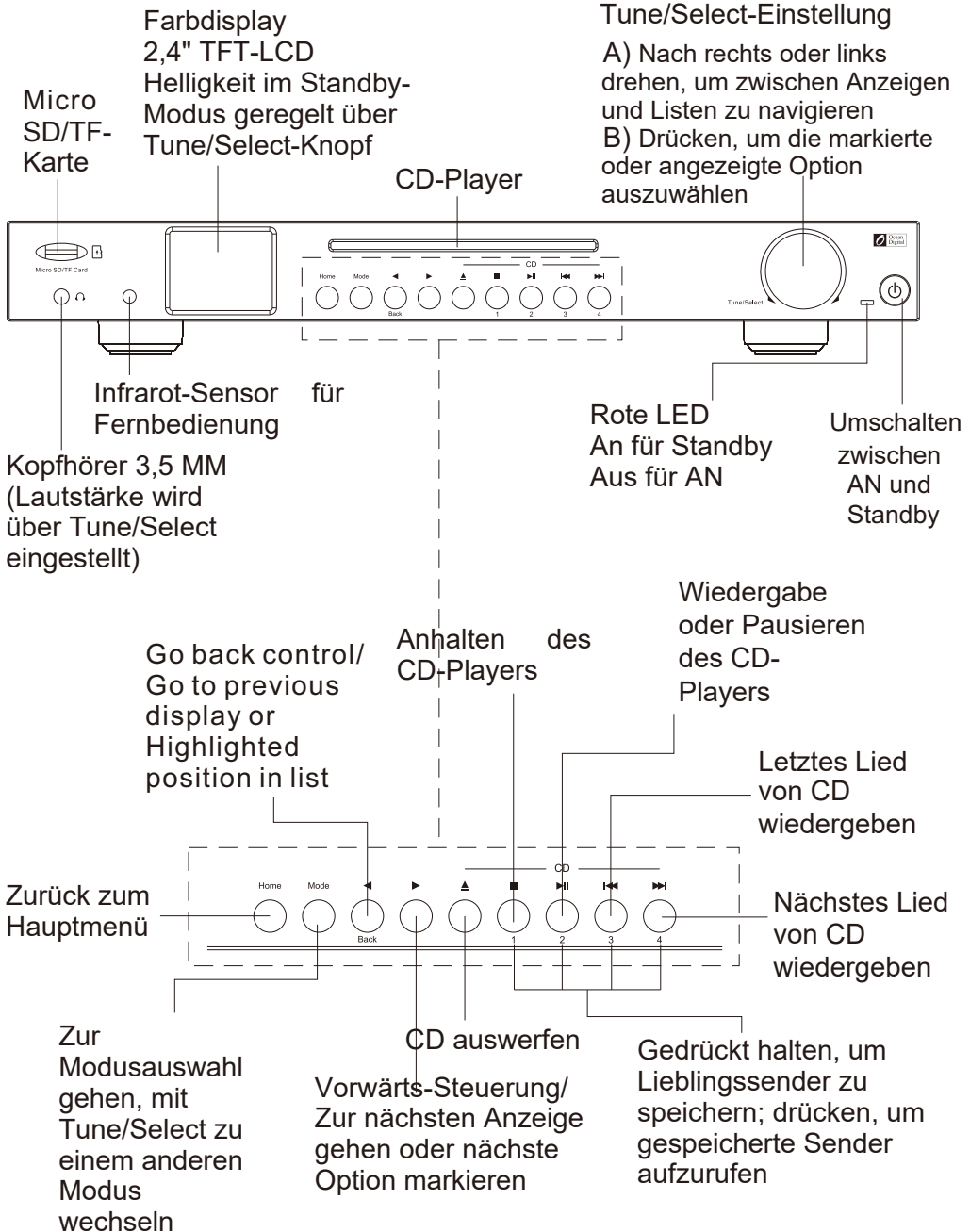

Lage der Bedienelemente

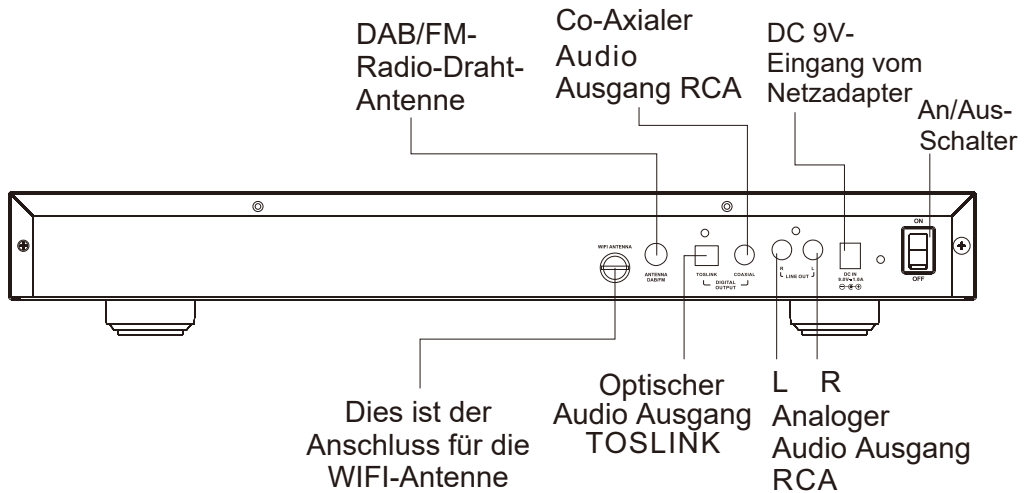

4

Fernbedienung

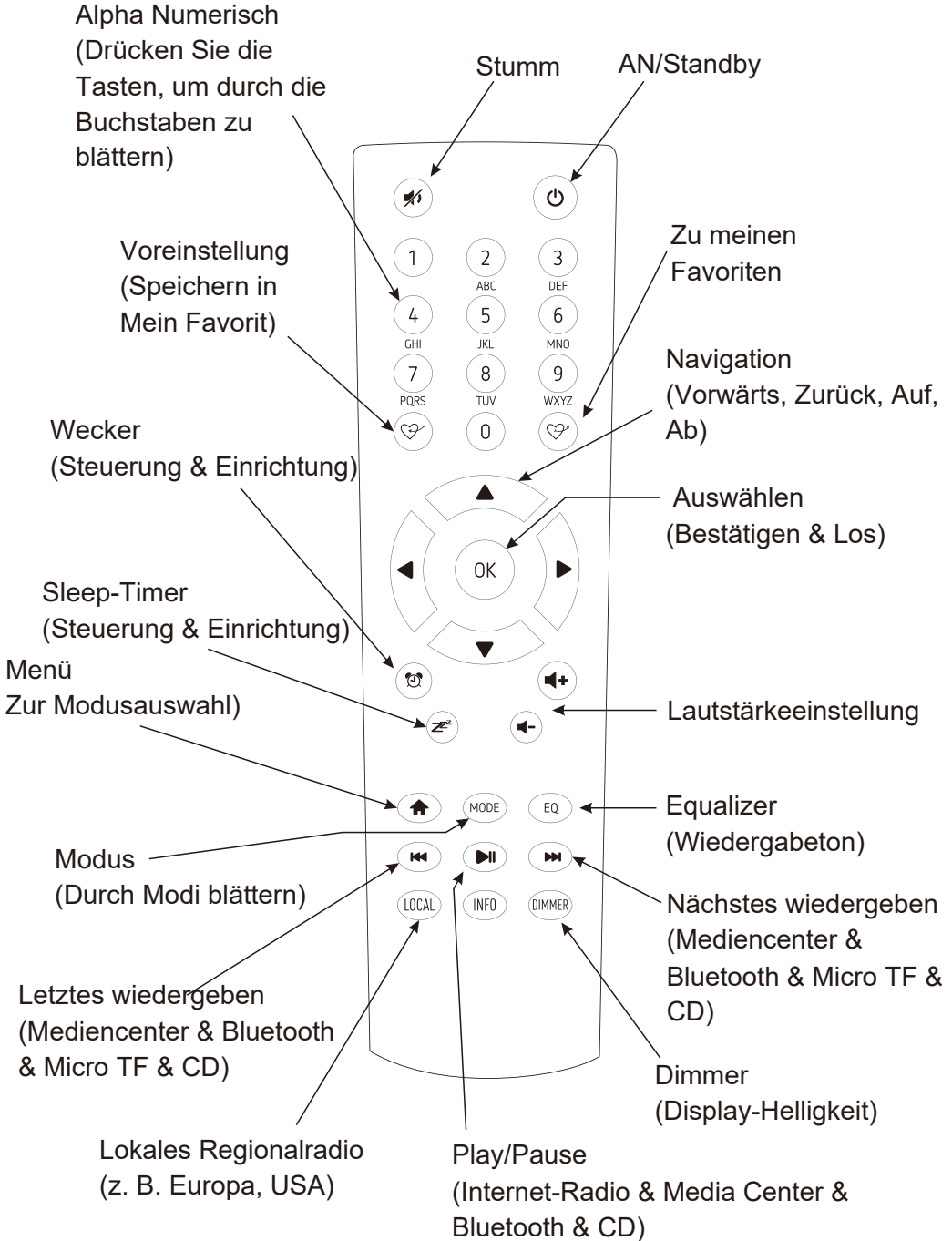

Alle Benutzereingaben sind Informationen, die der Radio-Tuner verwendet, um die gewünschte Audiounterhaltung mit Auswahl (Eingabe) eines Bestätigungs- und Startbefehls auszuführen.

Der **Tune/Select**-Drehknopf dient zum Navigieren in LCD-Anzeigen und Listen durch Drehen im Uhrzeigersinn (CW) oder gegen den Uhrzeigersinn (CCW), um die auf dem LCD-Bildschirm angezeigten Informationen zu ändern oder zu markieren und bestätigt eine Auswahl, wenn er gedrückt und losgelassen wird.

Die Tasten **vorwärts** (►) und **zurück** (◀) können auch verwendet werden, um zur nächsten oder zurück zur letzten Anzeige oder Position in Listen zu gelangen, aber alle Eingaben müssen durch Drücken und Loslassen des **Tune/Select**-Knopfes bestätigt werden.

In diesem Handbuch bedeutet "Auswahl" das Navigieren durch Optionslisten oder Anzeigebildschirme, um die gewünschte Auswahl zu markieren und diese durch Drücken und Loslassen des **Tune/Select**-Knopfes zu bestätigen.

Die Fernbedienung kann auch zur Steuerung des Radio-Tuners mit den mittleren Navigationstasten (◀ ▼ ► ▲) und der OK-Taste zur Bestätigung von Auswahlen verwendet werden.

Viele weitere Bedienelemente sind auf der Fernbedienung mit separaten Tasten für viele Funktionen verfügbar, z. B. Lautstärke erhöhen oder verringern.

Der Internetradio-Tuner muss mit einer Internetverbindung mit hoher Bandbreite und einem drahtlosen (Wi-Fi) Heimnetzwerk verbunden sein, um voll funktionsfähig zu sein.

Um das Netzwerk zu konfigurieren, verbinden Sie die Wi-Fi-Antenne mit dem Gegenstecker auf der Rückseite des Radios. Stecken Sie den Netzadapter in eine Steckdose und in die Rückseite des Radios.

Schalten Sie den Ein/Aus-Schalter auf der Rückseite ein - auf dem Display wird eine Liste der verfügbaren Sprachen angezeigt. Markieren und wählen Sie eine Sprache aus.

Wireless LAN (Wi-Fi)

Beim ersten Einschalten des Radio Tuners nach dem Verlassen des Werks wird automatisch ein Verbindungsassistent gestartet:

- 1) Markieren und wählen Sie Ja, um eine Verbindung mit dem Wi-Fi-Netzwerk herzustellen
- 2) Die Anzeige ändert sich und zeigt eine Liste von Optionen an - Wählen Sie AP hinzufügen/entfernen
- 3) Die Anzeige ändert sich und zeigt eine Liste von Optionen an - Wählen Sie AP hinzufügen (Scannen)
- 4) Das Display zeigt eine Liste der verfügbaren Netzwerke an - Wählen Sie Ihr Netzwerk aus
- 5) Das Display fragt nach Ihrer Passphrase, die oft als Passcode oder Passwort bezeichnet wird
 - Markieren Sie das erste Zeichen mit dem Tune/Select-Knopf

Hinweis: Wenn ein Fehler gemacht wurde, korrigieren Sie ihn mit der Taste "Zurück" oder drehen Sie den Tune/Select-Knopf nach links.

- Auswählen durch Drücken und Loslassen des Tune/Select-Knopfes
- Das nächste Zeichen markieren
- Auswählen durch Drücken und Loslassen des Tune/Select-Knopfes
- Wiederholen Sie den Vorgang, bis das letzte Zeichen ausgewählt wurde
- Bestätigen durch Drücken und Halten des Tune/Select-Knopfes, bis die Anzeige sich ändert.

Netzwerk-Einrichtung

- 6) Wenn die Verbindung erfolgreich ist, wird kurzzeitig
"Verbindung abgeschlossen" angezeigt.

Um den obigen Vorgang zu wiederholen, oder wenn der Assistent für die Netzwerkconfiguration nicht automatisch startet, kann das Netzwerk über den Konfigurationsmodus verbunden werden.

- 1) Drücken Sie die **Home**-Taste, um in den Modus "Mein Favorit" zu wechseln.
- 2) Verwenden Sie den **Tune/Select**-Knopf, um zur Konfiguration zu navigieren und diese auszuwählen.
- 3) Wählen Sie ein Netzwerk

Es gibt drei verschiedene Möglichkeiten, eine Verbindung mit dem Netzwerk im Konfigurationsmodus herzustellen:

- 1) Wiederholen Sie die Schritte 2) bis 5) oben.
- 2) Wählen Sie AP hinzufügen (WPS-Taste) - Drücken Sie innerhalb von 2 Minuten die WPS-Taste an Ihrem Router, um die Verbindung herzustellen.
- 3) Wählen Sie AP hinzufügen (Smart Config) - Laden Sie die APP ESPTouch herunter (sie konfiguriert ESP32-Geräte wie den WR-50CD) und installieren Sie sie auf einem Smartphone, Tablet oder einem anderen Gerät, das APPs verwenden kann. Starten Sie die APP, um die Verbindung herzustellen.

Der Verbindungsstatus wird in der **linken** oberen Ecke der **LCD-Anzeige** mit dem **Wi-Fi-Symbol** und **Signalstärkebalken** ().

Um die beste Wi-Fi-Leistung zu erzielen und "Aussetzer" (Unterbrechungen) zu begrenzen, müssen die Wi-Fi-Kanäle entsprechend dem Standort des Radio-Tuners eingestellt werden, z. B. China, USA, Europa. Die Werkseinstellung ist China.

Um den richtigen Standort einzustellen, wählen Sie Konfiguration, Netzwerk, Wi-Fi-Kanäle und wählen Sie die richtige Option.

Um einen Modus auszuwählen, verwenden Sie die **Home**-Taste auf der Vorderseite oder (🏠) auf der Fernbedienung, um den Bildschirm "Mein Favorit" anzuzeigen:

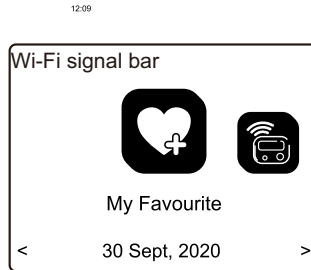



Navigieren Sie durch die Modi bis zum Punkt "Finden" und wählen Sie eine dieser Funktionen aus:

- 1) Mein Favorit - Maximal 99 zuvor gespeicherte (voreingestellte) bevorzugte Hörquellen werden zur Auswahl aufgelistet.
- 2) Internet-Radio - Wählen Sie einen Online-Radiosender aus den Tausenden, die auf Skytune verfügbar sind, oder indem Sie die Verlaufsliste der zuvor ausgewählten Radiosender verwenden, oder verwenden Sie die Suche, um einen bevorzugten Radiosender zu finden.
- 3) Mediacenter - Durchsuchen und Auswählen von Musikstreaming in Ihrem Heim-Wi-Fi-Netzwerk von jedem UPnP- oder DLNA-kompatiblen Server, z. B. Smartphone, Tablet, PC, Laptop.
- 4) Speicher - Wiedergabe von Musikdateien, die auf einer Micro SD/TF-Karte gespeichert sind
- 5) DAB+/DAB-Radio - Geben Sie Audio-Entertainment in CD-Qualität über die Kabelantenne wieder, wenn dieser Dienst in Ihrer Region verfügbar ist, z. B. nicht in den USA.
- 6) FM-Radio - Geben Sie Ihren bevorzugten lokalen Radiosender über die Kabelantenne wieder.
- 7) Bluetooth - Wenn Sie den Radio-Tuner mit einem anderen Bluetooth-Gerät "gekoppelt" (verbunden) haben, können Sie ihn als Verbindung zu Ihrer Hi-Fi-Anlage nutzen. Die maximale Reichweite des drahtlosen Bluetooth-Signals beträgt 10 Meter, kann aber durch Wände oder andere Hindernisse verringert werden.

Übersicht über die Modi und Funktionen des Radio-Tuners

- 8) CD-Player - Wiedergabe von Musik von einer eingelegten CD.
- 9) Wecker - zwei separate Wecker mit automatischer Synchronisation der Uhrzeit mit dem Internet-Zeitstandard.
- 10) Sleep Timer - Wählen Sie eine Zeitverzögerung, bevor der Radiotuner in den Standby-Modus geht, während die gewählte Audio-Unterhaltungsquelle abgespielt wird
- 11) Konfiguration - In diesem Modus werden alle verfügbaren Optionen und Einstellungen zur Personalisierung des Radio-Tuners aufgelistet.

In diesem Modus wird eine Liste von bis zu maximal 99 Audioquellen angezeigt, die mit der Preset-Taste auf der Fernbedienung () voreingestellt (gespeichert) wurden, während eine Audioquelle abgespielt wird.

Halten Sie die Taste gedrückt, bis das Preset-Symbol () in der linken oberen Ecke der LCD-Anzeige erscheint

Nach den ersten 99 Presets wird das nächste Preset an der ersten Position gespeichert, das nächste an der zweiten Position; so wird jede Position der Liste überschrieben, bis sie wieder an der ersten Position endet.

Um die Liste zu bearbeiten, markieren Sie ein Listenelement und drücken Sie die Vor-Taste, um zur Funktion "Liste bearbeiten" zu gelangen, in der das Element nach oben oder unten verschoben oder aus der Liste gelöscht werden kann.

Um eine beliebige Audioquelle in der Liste abzuspielen, navigieren Sie in der Liste, um die Quelle zu markieren, und bestätigen Sie die Auswahl durch Drücken und Loslassen des Tune/Select-Knopfes oder der OK-Taste auf der Fernbedienung.

Wählen Sie den Internet-Radio-Modus mit der **Home**-Taste oder der **Modus**-Taste auf der Vorderseite oder der Fernbedienung und navigieren Sie durch die umfangreiche Liste der weltweiten Radiosender mit diesen Optionen:

- 1) Skytune - Wählen Sie einen Radiosender mithilfe der strukturierten Listen, die das Auffinden des richtigen Senders erleichtern und verkürzen. Wählen Sie Lokalradio, um einen Radiosender in der Region zu hören, die im Konfigurationsmodus eingerichtet wurde.
- 2) Verwenden Sie die Suchfunktion, anstatt die umfangreiche Liste der Radiosender zu durchsuchen, indem Sie Zahlen oder Buchstaben des gewünschten Sendernamens verwenden; je mehr Zeichen bei der Suche verwendet werden, desto kürzer wird die Liste der Sender.
- 3) Die Option Verlauf zeigt eine Liste der zuletzt gewählten Radiosender an. Jeder gewählte Sender wird der Liste automatisch hinzugefügt, bis ein Maximum von 99 erreicht ist, dann ersetzt der nächste gewählte Sender den ersten in der Liste.

Bei der Wiedergabe von Internet-Sendern werden auf dem LCD-Farbbildschirm Informationen über den Sender und die Wiedergabe angezeigt; weitere Informationen können Sie mit der Vorwärts-Taste (▶) abrufen.

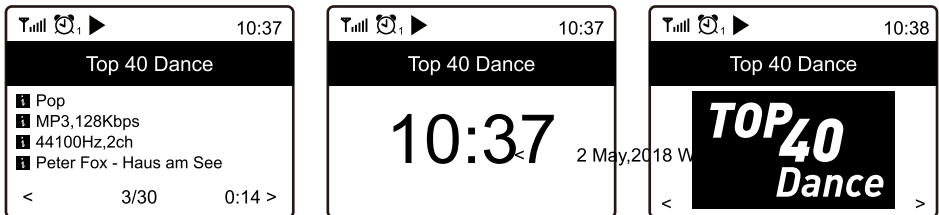

Radiosender können jederzeit mit der Preset-Taste (♥) auf der Fernbedienung zur Liste "Meine Favoriten" hinzugefügt werden, wenn ein Sender gerade läuft. Wenn ein Preset hinzugefügt wird, wird das Symbol wie unten gezeigt angezeigt

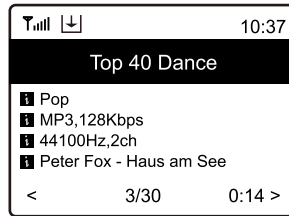

Es können maximal 99 Presets in die Liste aufgenommen werden, bevor das nächste Preset den ersten Eintrag überschreibt.

Verwenden Sie die Optionen zur Listenbearbeitung, um einen Eintrag nach unten oder oben zu verschieben oder zu löschen, indem Sie den zu bearbeitenden Sender markieren und die Vorwärts-Taste drücken (►).

10 Mediocenter

Der Radio-Tuner unterstützt die Industriestandards Universal Plug and Play (UPnP) und Digital Living Network Alliance (DLNA).

Der Radio-Tuner kann Musikdateien, die auf einem UPnP- oder DLNA-Server gespeichert sind, durchsuchen und wiedergeben, vorausgesetzt, der Server wurde so eingerichtet, dass die Freigabe von Dateien im Netzwerk möglich ist.

Für die Wiedergabe können Sie in der **Konfiguration** unter Wiedergabe-Setup mehrere **Modi** auswählen; **Alle wiederholen**, **Eins wiederholen**, **Shuffle** und **normale** Wiedergabe.

Wählen Sie das **Mediocenter**, um die Liste der Optionen anzuzeigen;

- 1) UPnP - Es wird ein Scan durchgeführt, um UPnP- und DLNA-Geräte zu finden, die über das Wi-Fi-Netzwerk streamen (dies kann einige Sekunden dauern), und wenn er abgeschlossen ist, werden Optionen zur Auswahl von Musik oder Wiedergabelisten aufgelistet. Wenn keine UPnP- oder DLNA-Server gefunden werden, wird "Empty List" angezeigt.
- 2) Meine Wiedergabeliste - Sie können Ihre eigene Wiedergabeliste erstellen, indem Sie die ausgewählte Musik abspielen und während der Wiedergabe den Tune/Select-Knopf oder die OK-Taste gedrückt halten, bis das Preset-Symbol () angezeigt wird.
- 3) Meine Wiedergabeliste löschen - Wählen Sie diese Option, um alle Musikstücke aus meiner Wiedergabeliste zu löschen.

11 Speicher

Das Radio kann Audiodateien auf Micro-SD/TF-Karten wiedergeben, wenn sie im MP3- oder FLAC-Format gespeichert sind.

Um die Wiedergabe von Musikdateien zu starten, stecken Sie die Micro-SD-/TF-Karte in den Kartenleseschacht und eine Liste der verfügbaren Musikdateien wird angezeigt.

Markieren Sie die abzuspielende Datei und wählen Sie sie durch Drücken des Tune/Select-Knopfes an der Vorderseite des Radios oder der OK-Taste auf der Fernbedienung aus.

Die Wiedergabe beginnt mit der Wiedergabe des ausgewählten Titels, wobei der nächste abzuspielende Titel automatisch entsprechend der Einstellung der Wiedergabeoption unter "Playback Setup" im Konfigurationsmodus ausgewählt wird, z.B. "Repeat all", "Repeat one", "Shuffle" oder "Normal".

Presets können nicht mit der Wiedergabefunktion der Micro SD/TF-Karte verwendet werden.

12 DAB+/DAB Radio (Digital Audio Broadcasting)

DAB+/DAB-Radio überträgt Audio in CD-Qualität, ist aber nur in bestimmten Teilen der Welt verfügbar, z. B. nicht in den USA.

Wählen Sie DAB-Radio und drücken Sie **Tune/Select** oder OK, wenn die Option zum Scannen und Voreinstellen von DAB-Sendern angezeigt wird, oder wenn eine Liste mit voreingestellten DAB-Sendern angezeigt wird, wählen Sie einen Sender aus, um den Empfang zu starten.

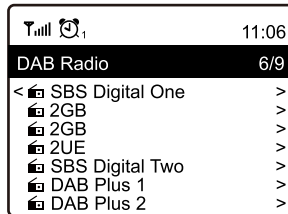

Während ein Sender wiedergegeben wird, kann er durch Drücken der Preset-Taste () auf der Fernbedienung zur Favoritenliste hinzugefügt werden.

Um weitere Informationen zu einem Radiosender anzuzeigen, drücken Sie die Vorwärts-Taste auf der Vorderseite oder der Fernbedienung.

Hinweis: Änderungen an den verfügbaren DAB/DAB+-Sendern werden ohne einen neuen Sendersuchlauf nicht in die Liste der verfügbaren Sender aufgenommen. Zum erneuten Scannen gehen Sie zu Konfiguration > DAB Setup > DAB Full Scan.

13 FM-Radio

Die Bedienung des FM-Radios ist die gleiche wie beim DAB+/DAB-Radio, außer dass eine manuelle Abstimmung möglich ist. Drücken Sie die Taste **Tune/Select** oder OK, bis "Tuning" in der unteren rechten Ecke des LCD-Bildschirms angezeigt wird. Durch Drücken und Loslassen der Tasten Vorwärts (►) oder Zurück (◀) können Sie die Frequenz in kleinen Schritten nach oben oder unten verschieben.

Um die manuelle Abstimmung zu beenden, drücken Sie lange die Taste **Tune/Select** oder die Taste **OK**.

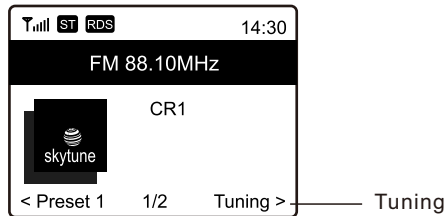

14 Bluetooth Lautsprecher

Nach der Auswahl von Bluetooth zeigt das Display den Bluetooth-Identifizierungscode des Radio-Tuners und den Verbindungsstatus an. Wenn er nicht verbunden ist, muss ein "Pairing" mit dem Bluetooth-Gerät der Audioquelle erfolgen.

Wenn der Identifikationscode des Radio Tuners in der Liste der lokalen Bluetooth-Geräte erscheint, koppeln Sie die beiden Geräte auf dem Bluetooth-Quellgerät, so dass sie sich gegenseitig erkennen und sich automatisch verbinden, sobald der Radio Tuner in Reichweite und im Bluetooth-Modus ist.

Sobald das Pairing abgeschlossen ist, wird die vom Bluetooth-Gerät gesendete Audiodatei vom Radio Tuner empfangen und wie jede andere Audioquelle abgespielt...

15 CD-Player

Wählen Sie den CD-Player-Modus (drücken Sie die Home-Taste und navigieren Sie zum CD-Modus) und legen Sie eine CD in den CD-Player-Schacht ein.

Das Radio beginnt automatisch mit der Wiedergabe des ersten Titels auf der CD, wobei der nächste abzuspielende Titel automatisch entsprechend der im Konfigurationsmodus unter Wiedergabe-Setup gewählten Wiedergabeoption ausgewählt wird, d. h. Repeat All, Repeat One, Shuffle oder Normal.

Um während der Wiedergabe eines Titels zu wechseln, drücken Sie die Vor- oder Zurück-Taste an der Vorderseite des Radios oder auf der Fernbedienung.

Um die Wiedergabe der CD zu stoppen, drücken Sie die Stop-Taste (vorne am Radio) oder werfen Sie die CD aus dem Player aus.

Um die Wiedergabe der CD zu unterbrechen, drücken Sie die Taste Play/Pause - um die Wiedergabe wieder zu starten, drücken Sie erneut die Taste Play/Pause.

Um eine bereits im Player befindliche CD erneut abzuspielen, drücken Sie die Tasten Stop und Play/Pause - nach einer kurzen Verzögerung wird der erste Titel abgespielt.

Presets können im CD-Player-Modus nicht verwendet werden.

Es gibt zwei separate Weckalarne, die unabhängig voneinander so eingestellt werden können, dass sie zu einer bestimmten Zeit starten, mit wählbaren Tönen, in einstellbarer Lautstärke und mit Wiederholungsoptionen, einzeln oder gleichzeitig, z. B. stellen Sie Alarm 1 für die normale Weckzeit ein und Alarm 2 zum Wecken bei erneutem Einschlafen .

Wählen Sie Alarm 1 oder 2 und ein Einrichtungsassistent startet, der Sie bei der Auswahl der Optionen unterstützt:

Als Wecktöne können ein Ton oder andere Quellen aus der Liste "Meine Favoriten" oder der Liste der FM-/DAB-Radiosender ausgewählt werden.

Nach Auswahl der letzten Option oder Einstellung verlassen Sie den Einrichtungsassistenten mit der Taste Zurück (◀).

Prüfen Sie nach dem Einrichten des Weckers, ob er durch das Weckersymbol () oben links auf dem Display angezeigt wird. Der Wecker funktioniert, während das Radio eingeschaltet ist oder sich im Standby-Modus befindet.

Wenn der Wecker ertönt, schalten Sie die Weckfunktion aus, indem Sie die Einschalttaste drücken oder mit der Fernbedienung die Schlummerfunktion aktivieren, indem Sie die OK-Taste drücken.

Wenn die Schlummerfunktion aktiviert ist, ertönt der Wecker nach 9 Minuten erneut, wenn die Weckfunktion durch Drücken der Power-Taste ausgeschaltet werden kann oder um die Schlummerfunktion erneut zu aktivieren, drücken Sie den Tune/Select-Knopf.

17 Sleep-Timer

Stellen Sie eine Zeitverzögerung ein, nach der der Radiotuner automatisch in den Standby-Modus wechselt, damit Sie beim Einschlafen Audiounterhaltung anhören können.

Nach Auswahl des Sleep-Timers wird eine Liste mit Zeitverzögerungen angezeigt - wählen Sie die entsprechende Zeit aus. Verlassen Sie die Einstellung des Sleep-Timers mit der Zurück-Taste (◀).

18 Konfiguration

Wählen Sie die Option Konfiguration, damit eine Liste mit Einstellungen und Optionen angezeigt wird, navigieren Sie in der Liste und wählen Sie die gewünschte Funktion aus, verwenden Sie die Steuerelemente **Vorwärts / Zurück** (► / ◀) um in den Listen vorwärts oder zurück zu gehen und Auswahlen zu treffen.

Netzwerk

Wi-Fi Netzwerk

- Netzwerkoptionen - Wählen Sie aus, ob der Radio-Tuner permanent verbunden sein soll oder ob die Verbindung getrennt werden soll, wenn sie für mehr als 30 Sekunden nicht aktiv ist.
- Wi-Fi Channels - Wählen Sie Ihren Standort, um Unterbrechungen (Aussetzer) des Informationsstroms, z. B. von Musik, zu minimieren.
- Wi-Fi Netzwerk
 - AP hinzufügen/entfernen - Scannen Sie den lokalen Bereich, um die verfügbaren Wi-Fi-Netzwerke zu finden und aufzulisten
 - AP:[] – Wenn es mehr als einen Router im Netzwerk gibt, wählen Sie denjenigen aus, den der Radio Tuner verwenden soll.
 - Signal - Anzeige der Wi-Fi-Signalstärke
 - IP [aktuelle Einstellung] - Werkseitige Voreinstellung ist Dynamisch
 - DNS [aktuelle Einstellung] - Werkseitige Voreinstellung ist Dynamisch

Datum & Uhrzeit

Einrichten und Auswählen von Optionen für Zeitzone, Uhr- und Datumsformate, Einstellen von Sommerzeit, Netzwerkzeit, NTP-Serveradresse, DAB-Zeit und FM-Zeit.

Sprache

Select language

DAB-Einrichtung

Optionen zum Scannen nach verfügbaren Sendern, um eine Senderliste zu erstellen, manuell nach Sendern zu suchen und die Senderliste anzuzeigen.

FM-Einrichtung

Optionen zur Auswahl des FM-Bereichs, Suche nach FM-Sendern zur Erstellung einer Senderliste und Anzeige der Senderliste.

Konfiguration

Lokales Radio

Option zur automatischen Einstellung lokaler Sender oder zur manuellen Einstellung

Wiedergabe-Einstellungen

Optionen Repeat all, Repeat one, Shuffle oder Normal

Optionen zum Fortsetzen der Wiedergabe

Abspielen, wenn bereit oder nicht abspielen

Einschalt-Optionen

Fortsetzen von letzter Wiedergabe oder in den Standby-Modus wechseln

Dimmer

Optionen zum Einstellen der LCD-Helligkeit in der Wiedergabe und im Standby - stellen Sie die Helligkeitsstufen für Dimmer und Helligkeit unabhängig voneinander ein, von dunkel bis volle Helligkeit

EQ [aktuelle Einstellung]

Optionen für den Wiedergabeklang, z. B. Flat, Rock, Classical

Pufferzeit [aktuelle Einstellung]

Wählen Sie entweder einen 2 oder 5 Sekunden langen Puffer (Speicherung) von Streaming-Informationen, der vor der Wiederherstellung des Tons nach kurzen Unterbrechungen des Internet-Datenstroms gespeichert wird.

Informationen

Netzwerk- und Systeminformationen

Software-Aktualisierung

Laden Sie ein Update für die Systemsoftware herunter. Schalten Sie das Radio nicht aus, bevor die Aktualisierung abgeschlossen ist. Wenn ein Fehler auftritt oder das Radio nicht mehr reagiert, verwenden Sie bitte den Netzschalter auf der Rückseite, um das Radio neu zu starten

Zurücksetzen auf die Standardeinstellungen

Setzen Sie alle Einstellungen und Optionen des Radios auf den Auslieferungszustand zurück

Blättern/Suchen

Klicken Sie auf der sich öffnenden Seite auf Durchsuchen/Suchen am unteren rechten Rand der Seite.

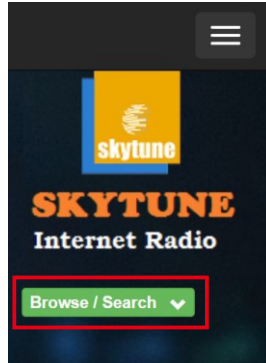

Geben Sie den Namen eines Radiosenders ein oder durchsuchen Sie die strukturierte Liste der verfügbaren Sender, wählen Sie den gewünschten Sender aus und klicken Sie auf das Herzsymbol (♥) wenn das Senderlogo angezeigt wird.

Result for Searching 'dance'



1.fm 90's
Dance



1.fm Dance
One



101.RU - Club
Dance



101.RU -
Russian Dance



Auf der Verbindungsseite des Radio-Tuners wird gefragt, ob der Sender wiedergegeben oder in Ihrer Favoritenliste gespeichert werden soll.

Um eine Internetverbindung zum Radio-Tuner herzustellen, muss dessen IP-Adresse in das dafür vorgesehene Feld eingegeben werden - die IP des Radio-Tuners finden Sie unter Konfiguration > Informationen > Netzwerkinformationen.

Add Favourite / Listen to Station ✕

Which operation do you want to apply to the station ?

1.fm Dance One

Add station to my radio device favourite

Listen to station on my radio device

Please enter your radio device's IP below.

192 . 168 . 1 . 11

Wenn die IP-Adresse eingegeben wurde, treffen Sie die Auswahl zu speichern oder anzuhören und klicken Sie auf Senden.

Die Seite "Mein Favorit" des Radio-Tuners wird mit Ihrer Liste der voreingestellten Sender angezeigt, die Sie mit den auf der Webseite bereitgestellten Werkzeugen bearbeiten können.

Anfrage zum Hinzufügen von Radiosendern

Wenn Sie den Namen eines Radiosenders kennen, dieser aber nicht in der Liste enthalten ist, können Sie eine Anfrage stellen, um ihn hinzuzufügen.

Wählen Sie auf der Startseite die Registerkarte Suggest Station (Sender vorschlagen) und füllen Sie das Formular aus.

Hinzufügen eines Radiosenders

Um einen Radiosender hinzuzufügen, können Sie den Namen und die URL in den Bereich "Kanal hinzufügen" eingeben und das Land, in dem er sich befindet, sowie das Genre der Audiounterhaltung, die er bietet, auswählen.

MY FAVOURITE

Channel Group : BOOT

	Channel Name	URL	
1.	DJ AAM Radio FM	*****	Edit Delete Top Up Down Bottom
2.	Country Radio Switzerlar	*****	Edit Delete Top Up Down Bottom
3.	Bigbeat	*****	Edit Delete Top Up Down Bottom
4.	24Radio Switzerland	*****	Edit Delete Top Up Down Bottom
5.	AFN American Freedom	*****	Edit Delete Top Up Down Bottom
6.	Energy Berlin	http://energyradio.de/bremen	Edit Delete Top Up Down Bottom
7.	MP3 Pro	http://www.katrafm.com/katrafm_mp3pro.m3u	Edit Delete Top Up Down Bottom
8.	2	http://www.ultranet.biz/vegasandanski.m3u	Edit Delete Top Up Down Bottom
9.	stream 2	http://lindowsradio.com:8600/listen.pls	Edit Delete Top Up Down Bottom
10.	aac 128	http://eastlondonradio.com:8100/bighigh.aac	Edit Delete Top Up Down Bottom
11.	Seoul Shoutcast	http://yp.shoutcast.com/sbin/tunein-station	Edit Delete Top Up Down Bottom

Add Channel

Channel Name	URL		
<input type="text"/>	<input type="text"/>	<input type="button" value="Submit"/>	<input type="button" value="Reset"/>

Steuerung per Smartphone, Tablet oder Computer

Wenn das Gerät mit demselben Wi-Fi-Netzwerk wie der Radio Tuner verbunden ist, verwenden Sie den Webbrowser, um Listen zu bearbeiten und Radiosender hinzuzufügen.

Geben Sie die IP-Adresse des Radio Tuners (Konfiguration > Information > Netzwerk um IP-Adresse zu finden) als Webadresse ein und es öffnet sich ein Fenster zum Bearbeiten von Listen, z. B. zum Hinzufügen Ihrer Lieblingsradiosender-URL, wenn diese nicht in der Liste enthalten ist.

Hinweis: Nur Audiostream-URLs von Radiosendern funktionieren korrekt, d. h. Websites, Webplayer oder andere Arten von URLs sind nicht kompatibel und funktionieren nicht korrekt.

Keine Verbindung zum Wi-Fi-Netzwerk möglich**a) Häufige Ursachen**

- Rückseitige Wi-Fi-Netzwerkantenne nicht angeschlossen oder nicht in vertikaler Position
- Falsche Passphrase/Passcode/Passwort für das ausgewählte Netzwerk.
- Der Standort des Radio-Tuners hat ein schwaches Wi-Fi-Signal - wenn möglich mit einem anderen Wi-Fi-Gerät am gleichen Standort überprüfen.

b) Ungewöhnliche Ursachen

- Die Wi-Fi-Netzwerkantenne auf der Rückseite ist vollständig von Metallobjekten umgeben
- Falsche Netzwerksicherheitsverschlüsselung - Radio Tuner unterstützt WEP, WPA und WPA 2

UPnP- oder DLNA-Dateien können nicht wiedergegeben werden

- Es ist kein UPnP- oder DLNA-Server vorhanden.
- Der UPnP-Server streamt keine Titel über das Wi-Fi-Netzwerk.
- Der Server ist nicht korrekt konfiguriert, um die Freigabe von Titeln über das Netzwerk zu ermöglichen.

Internet-Radio hat Unterbrechungen (Aussetzer)

- Wi-Fi-Kanal - falsche Region ausgewählt Konfiguration > Netzwerk > Wi-Fi-Kanäle.
- Schwaches Wi-Fi-Signal - überprüfen Sie das Wi-Fi-Symbol (oben links auf dem LCD-Display) auf mindestens zwei "Balken" - fügen Sie dem Netzwerk ggf. einen Wi-Fi Extender hinzu.
- Der Radiosender hat das Streaming unterbrochen - prüfen Sie, indem Sie einen Sender aus der Liste Skytune > Globe Most Popular ausprobieren.
- Die Internetverbindung hat nicht genügend Bandbreite (Kapazität), um alle mit dem Netzwerk verbundenen Geräte bei gleichzeitigem Betrieb zu unterstützen, oder weist übermäßige Fehlerraten auf - lassen Sie die Internetverbindung vom ISP (Internet Service Provider) überprüfen.

Internet-Radio kann einige Sender nicht abspielen

- Der Sender streamt möglicherweise nicht - nicht alle Sender streamen 24 Stunden am Tag.
- Es gibt zu viele Benutzer zu dieser Zeit - einige Sender haben eine begrenzte Anzahl von Benutzern, die sie zu einem bestimmten Zeitpunkt abdecken können.
- Der Sender-Link ist veraltet - es wird regelmäßig aktualisiert, aber es kann einige Zeit dauern, bis die nächste Aktualisierung erfolgt. Wenden Sie sich alternativ an den Ocean Digital-Support unter www.oceandigitalshop.com
- Der Sender-Link ist nicht mehr aktiv - der Sender ist nicht mehr verfügbar.

DAB/DAB+ oder FM-Radio hat schlechten Empfang

- Die Kabelantenne ist nicht richtig installiert - stellen Sie sicher, dass sie sicher angeschlossen, auf volle Länge ausgezogen und nicht an Metallobjekten befestigt ist.
- Schwaches Funksignal an diesem Ort - je näher am Fenster, desto stärker ist das Signal, aber dies ist oft keine praktische Lösung und es kann notwendig sein, eine effizientere (mit stärkerem Empfang) oder extern montierte Antenne zu verwenden.

Radio-Tuner spielt, aber es gibt keinen Ton oder er hat eine schlechte oder verzerrte Tonqualität

- Wenn vorhanden, überprüfen Sie den Klang mit Kopfhörern, die an den Radio-Tuner angeschlossen sind - der **Tune/Select**-Regler steuert die Lautstärke.
- Vergewissern Sie sich, dass der Audioausgang des Radio-Tuners mit dem Endverstärker verbunden ist und dieser Anschluss als Eingang/Quelle des Verstärkers ausgewählt ist, z. B. wenn die CD-Anschlüsse verwendet werden, wählen Sie CD.
- Der Radio-Tuner ist mit dem Anschluss "Phono"/Plattenspieler-Eingang verbunden - dieser Eingang kann nicht verwendet werden, da es sich um einen speziellen Eingang handelt, der für die Arbeit mit Plattenspielern ausgelegt ist.

21 Technische Spezifikation

A/C Adaptor Power Eingang: 100 – 240 Volts 50/60 Hz 0.2 Amp.
DC Power Eingang: 9 Volts 1 Amp.
Fernbedienung: 2 x AAA Battery

Wi-Fi Drahtlosnetzwerk: IEEE 802.11b/g/n (Nur 5 GHz Version ac-
nicht unterstützt)
Frequenz: 2.4 GHz
Sicherheit: WEP, WPA, WPA2

Bluetooth Version: V4.2 BR, EDR-konform
Frequenz: 2.4 GHz
Reichweite: 32 Fuß (10 Meter) Sichtweite
Sendeleistung: 0 dBm Nur Empfangen (nicht für Kopfhörer)

FM-Radio Frequenz: 87.5 – 108 MHz
DAB+/DAB: 174.928MHz(5A)- 239.200MHz(13F)
Nicht verfügbar in USA oder Kanada

Streaming-Formate für Audiodateien
UPnP: MP3, AAC, AAC+, WAV, FLAC
DLNA: MP3, AAC, AAC+

Micro SD/TF-Kartenformate
MP3, FLAC

Audio Ausgänge: 2 Digital 2 Analog
Digital: TOSLINK & Co-axial (SPDIF) Analog: RCA
Links & Rechts, Standard ¼" (6.35 mm)
Kopfhörer

Externe Antenne: Wi-Fi(Mitgeliefert), DAB/FM Radioleitung
(Mitgeliefert)

Größe: 17' x 11" x 2.5" (430 x 243 x 48 mm)
Gewicht: 5.6 Lbs (2.5 Kgms)

Bemerkung: Die Spezifikation kann ohne Ankündigung variieren.

In der Box

- * Internet-Radio-Tuner
- * Netzadapter
- * Wi-Fi und Kabelantenne
- * Fernbedienung (ohne Batterien)
- * Benutzerhandbuch

WEEE und Recycling

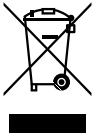

Die europäische Gesetzgebung erlaubt es nicht mehr, alte oder defekte elektrische oder elektronische Geräte mit dem Hausmüll zu entsorgen. Geben Sie Ihr Produkt zur Entsorgung an einer kommunalen Sammelstelle für Recycling ab. Dieses System wird von der Industrie finanziert und sorgt für eine umweltgerechte Entsorgung und die Wiederverwertung von wertvollen Rohstoffen.

Ocean Digital Technology Ltd.
Flat B, 12/F., Yeung Yiu Chung (No.8) Ind. Bldg.,
20 Wang Hoi Road, Kowloon Bay,
Hong Kong
Email: support@oceandigital.com.hk

FCC

Dieses Gerät wurde getestet und entspricht den Grenzwerten für ein digitales Gerät der Klasse B gemäß Teil 15 der FCC-Vorschriften. Diese Grenzwerte sind so ausgelegt, dass sie einen angemessenen Schutz gegen schädliche Interferenzen bei einer Installation in Wohngebieten bieten. Dieses Gerät erzeugt und verwendet Hochfrequenzenergie und kann diese ausstrahlen. Wenn es nicht gemäß den Anweisungen installiert und verwendet wird, kann es schädliche Interferenzen im Funkverkehr verursachen. Es gibt jedoch keine Garantie, dass bei einer bestimmten Installation keine Interferenzen auftreten. Wenn dieses Gerät schädliche Interferenzen beim Radio- oder Fernsehempfang verursacht, was durch Ein- und Ausschalten des Geräts festgestellt werden kann, sollte der Benutzer versuchen, die Interferenzen durch eine oder mehrere der folgenden Maßnahmen zu beheben:

- Richten Sie die Empfangsantenne neu aus oder verlegen Sie sie.
- Vergrößern Sie den Abstand zwischen dem Gerät und dem Empfänger.
- Schließen Sie das Gerät an eine Steckdose an, die zu einem anderen Stromkreis gehört als die Steckdose, an die der Empfänger angeschlossen ist.
- Ziehen Sie den Händler oder einen erfahrenen Radio-/Fernsehtechniker zu Rate.

Vorsicht! Jegliche Änderungen oder Modifikationen an diesem Gerät, die nicht ausdrücklich vom Hersteller genehmigt wurden, können Ihre Berechtigung zum Betrieb dieses Geräts aufheben.

Dieses Gerät erfüllt die Anforderungen von Teil 15 der FCC-Bestimmungen. Der Betrieb unterliegt den folgenden zwei Bedingungen: (1) Dieses Gerät darf keine schädlichen Interferenzen verursachen, und (2) dieses Gerät muss alle empfangenen Interferenzen akzeptieren, einschließlich Interferenzen, die einen unerwünschten Betrieb verursachen können.

Dieses Gerät entspricht den FCC-Grenzwerten für HF-Strahlung, die für eine unkontrollierte Umgebung festgelegt wurden. Dieses Gerät sollte mit einem Mindestabstand von 20 cm zwischen dem Sender und jedem Teil Ihres Körpers installiert und betrieben werden.