



# Tuner radio Internet

## WR-50CD

Mode d'emploi



Veuillez lire attentivement ce mode d'emploi avant l'utilisation du tuner



# Table des matières

---

1.Présentation du tuner radio Internet WR-50C .....	4
2. Connexions du tuner radio Internet .....	6
3. Emplacement des commandes.....	7
4. Télécommande .....	9
5. Choix des options et des fonctions .....	10
6. Configuration du réseau.....	11
7.Aperçu des modes et des fonctions du tuner radio .....	12
8. My Favorite .....	15
9. Radio Internet .....	16
10. Media Centre .....	18
11. Stockage .....	19
12. DAB+/DAB Radio (Digital Audio Broadcasting) .....	20
13. Radio FM .....	21
14. Haut-parleur Bluetooth .....	22
15. Lecteur CD .....	23
16. Alarme & Snooze .....	24
17. Minuterie de mise en sommeil .....	25
18. Configuration .....	26
19.Application Web Skytune pour la radio Internet <a href="http://www.skytune.net">www.skytune.net</a> .....	28
20. Problèmes et solutions .....	31
21. Caractéristiques techniques .....	33

Le WR-50CD Tuner Radio Internet est un composant audio à intégrer dans votre système HiFi domestique en tant que source supplémentaire de divertissement audio.

La radio dispose de dix modes de fonctionnement différents offrant un ensemble complet d'améliorations pour le divertissement audio et une porte d'entrée dans le monde de l'audio numérique.

1) My Favorite (Sans Wi-Fi ou Internet)

- Liste des choix d'écoute préférés prédéfinis.

2) Wi-Fi sans fil (connecté à Internet)

- Radio numérique avec plus de 30 000 stations de radio dans le monde
- Radio locale diffusée sur Internet pour haute qualité de son

3) Centre Media (Wi-Fi - sans Internet)

- Lire de la musique diffusée sur le réseau Wi-Fi par un serveur UPnP ou DLNA par ex. Smartphone, ordinateur portable

4) Sans fil (diffusion directe – sans Internet)

- DAB & DAB+ Radio (Digital Audio Broadcast) pour un son numérique de haute qualité- pas disponible dans tous les pays
- Radio FM

5) Lecteur CD (sans Wi-Fi et Internet)

- Jouez vos CDs préférés avec un lecteur intégré de haute qualité

6) Carte Micro SD/TF (sans Wi-Fi et Internet)

- Lisez vos fichiers musicaux préférés avec un lecteur intégré de haute qualité

7) Sans fil (Bluetooth – sans Internet)

- Lire l'audio transmis depuis une source Bluetooth, par ex. Smartphone, ordinateur portable

8) Timer (sans Wi-Fi et Internet)

- Horloge réglable pour retarder le mode mise en veille du tuner radio

## Présentation du tuner radio Internet WR-50CD

---

### 9) Alarme (Wi-Fi et Internet)

- Alarme de réveil avec option pour régler automatiquement l'heure sur l'Internet Time Standard

### 10) Configuration (sans Wi-Fi et Internet)

- Installation, options et centre d'information

L'illustration en page 6 montre le WR-50CD intégré dans un système HiFi prêt à fonctionner sous tous les modes.

### **Mises en garde**

N'utilisez que l'adaptateur Power A / C fourni avec le tuner radio sinon des dommages permanents à la radio se produiront et pourraient être dangereux.

Pour nettoyer, utilisez uniquement un chiffon humide et séchez avec un torchon propre – maintenez l'appareil éloigné de tous les liquides.

Pour éviter toute perte de garantie, n'essayez pas de réparer ou de retirer le couvercle vous même, pour quelque raison que ce soit.

# 2

## Les connections possibles pour le tuner radio

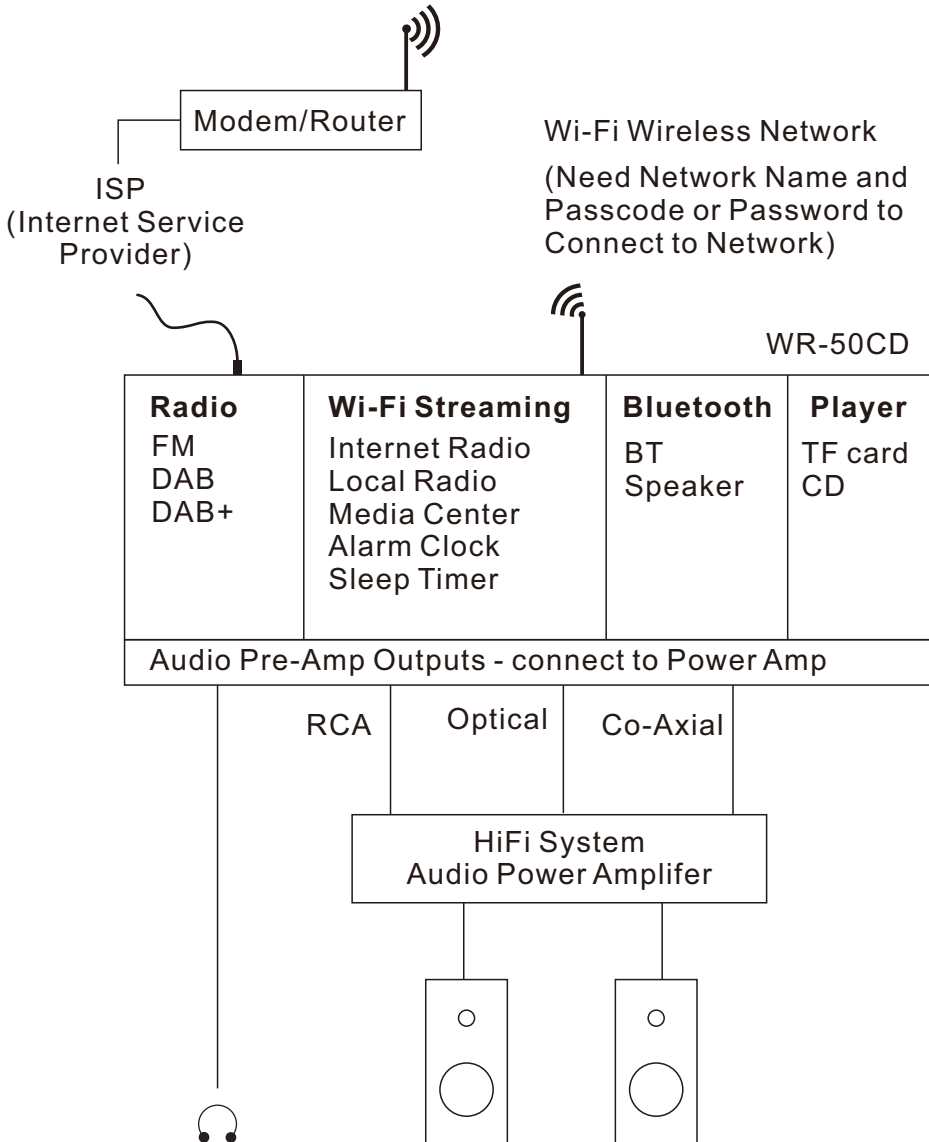

# 3

## Emplacement des commandes

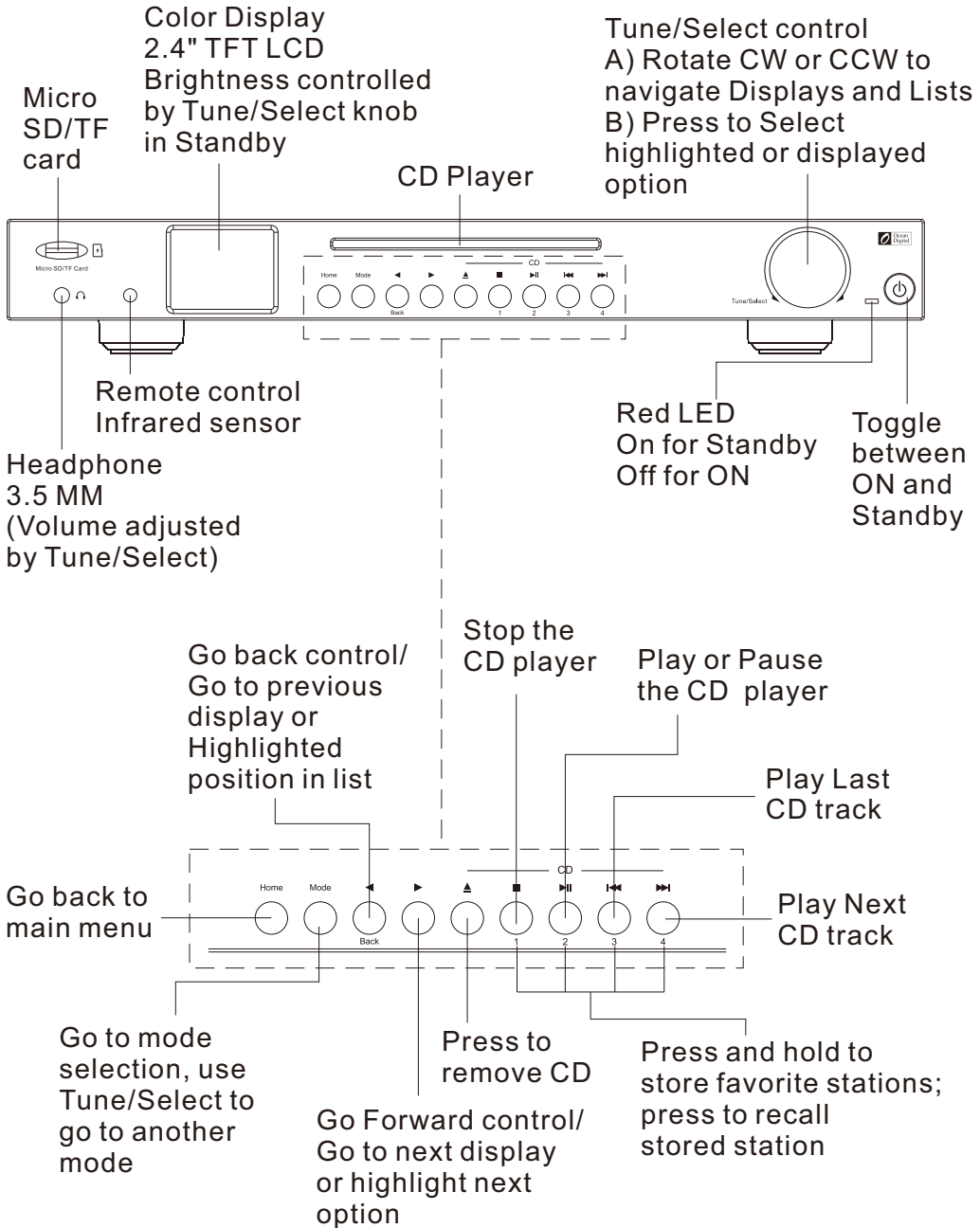

# Emplacement des commandes

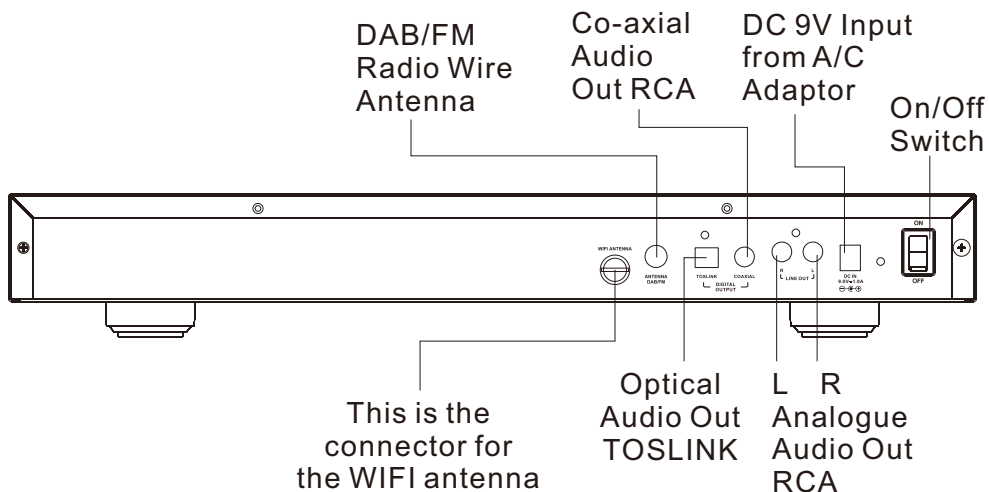



# 4

## Télécommande

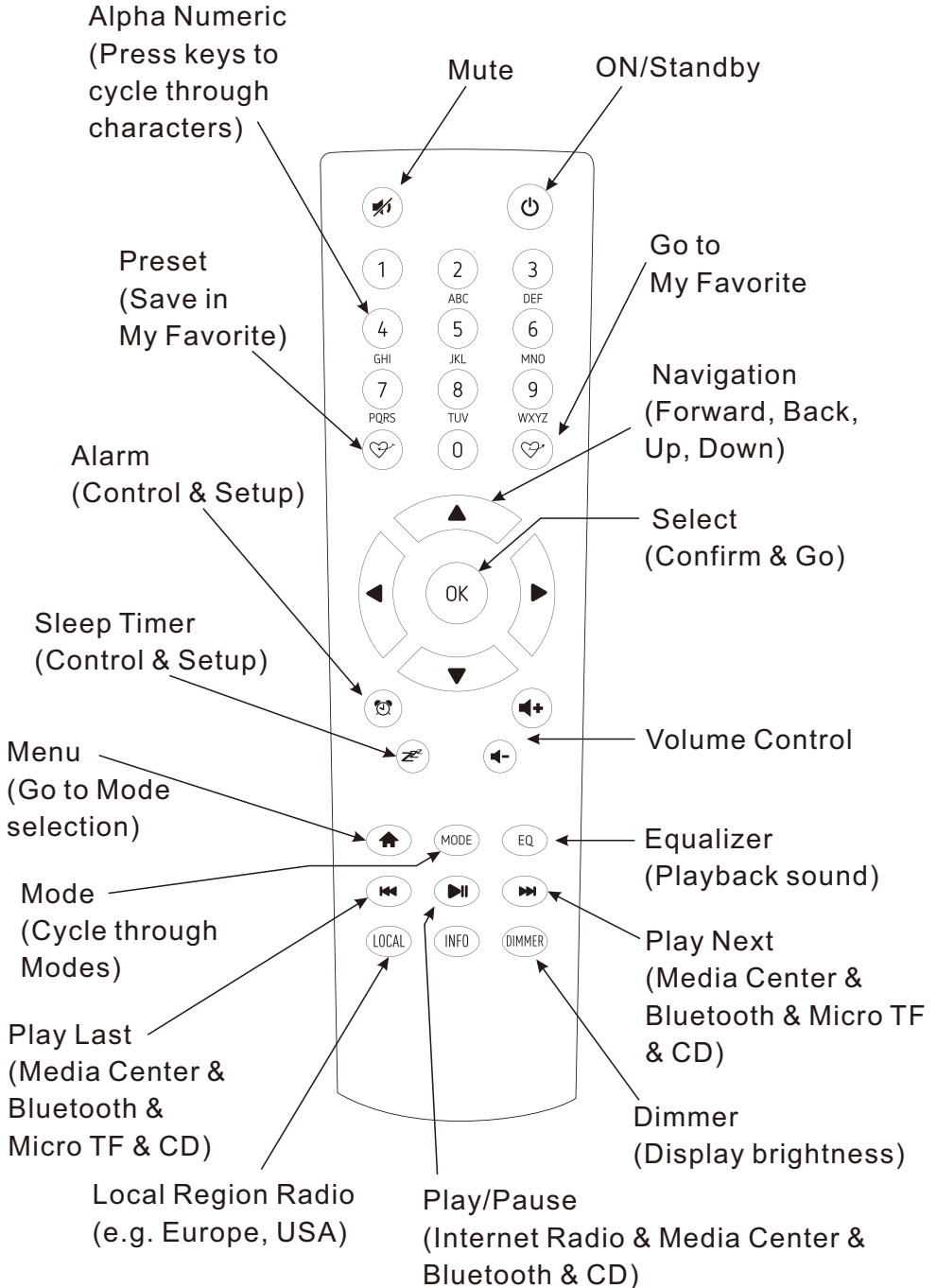

Toutes les entrées utilisateur sont des informations que le tuner radio utilise pour fournir le divertissement audio souhaité en sélectionnant (touche enter) une commande Confirmation & Go.

Le bouton de commande **Tune / Select** est utilisé pour parcourir les affichages LCD et les listes en tournant dans le sens des aiguilles d'une montre (CW) ou dans le sens inverse des aiguilles d'une montre (CCW) pour changer ou mettre en évidence les informations affichées sur l'écran LCD et confirmer une sélection lorsque la touche est enfoncée puis relâchée.

Les boutons **Forward** ( ► ) et **Back** ( ◀ ) peuvent également être utilisés pour passer au suivant ou revenir au dernier affichage ou à la dernière position dans les listes, mais toutes les entrées doivent être confirmées en appuyant et en relâchant le bouton **Tune/Select**.

Tout au long de ce mode d'emploi, «Select» signifie naviguer dans les listes d'options ou les écrans d'affichage pour choisir la sélection souhaitée et la confirmer en appuyant et en relâchant le bouton **Tune / Select**.

La télécommande peut également être utilisée pour contrôler le tuner radio avec les boutons de navigation centraux ( ◀ ▼ ► ▲ ) et le bouton OK pour confirmer les sélections.

De nombreuses autres commandes sont disponibles sur la télécommande avec des boutons discrets pour de nombreuses fonctions, par ex. volume vers le haut ou vers le bas.

## 6 Configuration du réseau

Le tuner radio numérique doit disposer d'une connexion Internet à large bande passante et d'un réseau domestique sans fil (Wi-Fi) connecté pour être pleinement fonctionnel.

Pour configurer le réseau, connectez l'antenne Wi-Fi au connecteur correspondant à l'arrière de la radio. Branchez l'adaptateur secteur A / C sur une prise murale et à l'arrière du tuner radio.

Appuyer sur On / Off du panneau arrière - l'écran affichera une liste des langues disponibles. Choisissez et sélectionnez une langue.

### LAN sans fil (Wi-Fi)

La première fois que le tuner radio est allumé après avoir quitté l'usine, l'assistant de configuration du réseau démarre automatiquement:

- 1) Choisissez et sélectionnez Yes pour vous connecter au réseau Wi-Fi
- 2) L'affichage changera et affichera une liste d'options - Sélectionnez Add/Remove AP
- 3) L'affichage changera et affichera une liste d'options - Sélectionnez Add AP (Scan)
- 4) L'écran affichera une liste des réseaux disponibles - Sélectionnez votre réseau
- 5) L'écran vous demandera votre code, souvent appelé passcode ou password

- choisissez le premier chiffre à l'aide du bouton Tune / Select.

Remarque: si une erreur est commise, corrigez-la en utilisant le bouton de retour en arrière ou en tournant le bouton Tune / Select dans le sens anti-horaire.

- Sélectionnez en appuyant et en relâchant le bouton Tune / Select
- Mettez en évidence le chiffre suivant
- Sélectionnez en appuyant et en relâchant le bouton Tune / Select
- Répétez jusqu'à ce que le dernier chiffre soit sélectionné
- Confirmez en appuyant sur le bouton Tune / Select et en le maintenant enfoncé jusqu'à ce que l'affichage change.

## Configuration du réseau

---

6) Si la connexion est réussie, «Association complete» s'affiche brièvement.

Pour répéter la procédure ci-dessus, ou si l'assistant de configuration du réseau ne démarre pas automatiquement, le réseau peut être connecté en utilisant le mode de configuration.

- 1) Appuyez sur le bouton **Home** pour passer en mode My Favorite.
- 2) En appuyant sur la bouton **Tune/Select** naviger vers et sélectionner configuration
- 3) Sélectionner configuration

Il existe trois options différentes pour se connecter au réseau à partir du mode de configuration:

- 1) Répétez les étapes 2) à 5) ci-dessus.
- 2) Sélectionnez Add AP (bouton WPS) - Appuyez sur le bouton WPS de votre routeur pendant environ 2 minutes pour terminer la connexion.
- 3) Sélectionnez Add AP (Smart Config) – Download APP ESPTouch (ceci configure les appareils ESP32 tels que le WR-50CD) et installez sur un Smartphone, tablette ou un autre appareil pouvant utiliser des APPs. Démarrez APP pour terminer la connexion.

L'état de la connexion est affiché dans le coin supérieur gauche de l'écran LCD avec le symbole Wi-Fi et les barres d'intensité du signal (  ).

Pour de meilleures performances Wi-Fi, limitez les «abandons» (interruptions). Les canaux Wi-Fi doivent être définis en fonction de l'emplacement du tuner radio, par ex. Chine, États-Unis, Europe. La valeur par défaut d'usine est la Chine.

Pour définir l'emplacement correct, sélectionnez Configuration, Réseau, réseau Wi-Fi et sélectionnez l'option appropriée.

Pour sélectionner un mode, appuyez sur **Home** sur le panneau avant ou le bouton (  ) de la télécommande pour afficher: My Favorite screen:

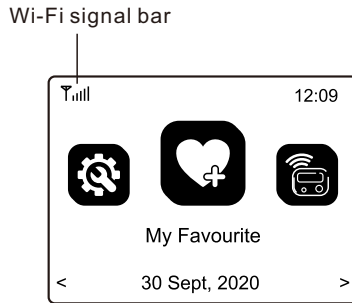

Naviguez dans les modes pour trouver et sélectionner l'une de ces fonctions:

- 1) My Favorite – Un maximum de 99 sources d'écoute favorites précédemment enregistrées (pré-réglées) sont répertoriées pour être sélectionnées.
- 2) Internet Radio - Sélectionnez une station de radio en ligne parmi les milliers disponibles sur Skytune ou en utilisant la liste Historique des stations de radio précédemment sélectionnées ou utilisez la recherche pour trouver une station de radio préférée.
- 3) Media Center – Parcourez et sélectionnez la musique en streaming sur votre réseau Wi-Fi domestique par n'importe quel serveur compatible UPnP ou DLNA, par ex. Smartphone, tablette, PC, ordinateur portable.
- 4) Storage - Lire des fichiers musicaux stockés sur une carte Micro SD / TF
- 5) DAB+/DAB Radio – Lisez des divertissements audio de qualité CD à l'aide de l'antenne filaire si ce service est disponible dans votre région, par ex. non disponible aux USA.
- 6) FM Radio – Écoutez votre station de radio locale préférée à l'aide de l'antenne filaire.
- 7) Bluetooth – Quand le tuner radio est “Paired” (connecté) à un autre appareil Bluetooth, utilisez le comme connexion à votre système Hi-Fi. La portée maximale du signal sans fil Bluetooth est de 10 mètres mais peut être réduite par la présence de murs ou d'autres obstacles.

## Aperçu des modes et des fonctions du tuner radio

---

- 8) CD player - Lire de la musique à partir d'un CD inséré dans le lecteur
- 9) Alarm – deux réveils séparés avec l'heure du jour automatiquement synchronisée à l'Internet Standard Time.
- 10) Sleep Timer – Sélectionnez un délai avant que le tuner radio ne passe en mode veille pendant la lecture de la source de divertissement audio sélectionnée.
- 11) Configuration – Ce mode répertorie tous les options et paramètres disponibles pour personnaliser votre tuner radio.

## 8 My Favorite

Ce mode affiche une liste d'un maximum de 99 sources audio qui ont été Preset (stockées) à l'aide du bouton Preset de la télécommande pendant la lecture  d'une source audio.

Maintenez le bouton enfoncé jusqu'à ce que le ( ) symbole Preset s'affiche dans le coin supérieur gauche de l'écran LCD.

Après les 99 premiers préséglages, le Preset suivant sera stocké dans le premier emplacement, le suivant dans le deuxième emplacement; continuer à enregistrer sur chaque emplacement de la liste jusqu'à revenir au premier emplacement.

Pour modifier la liste, sélectionnez un élément de la liste, puis appuyez sur le bouton Move Forward ( ) pour passer à la Edit fonction de la liste où l'élément peut être déplacé vers le haut (Up), le bas (Down) ou pour le supprimer (Delete) de la liste.



Pour accéder une source audio de la liste, naviguez dans la liste pour la sélectionner et confirmer le choix en appuyant et en relâchant le bouton Tune / Select ou le bouton OK de la télécommande.

Sélectionnez le mode Radio Internet à l'aide du bouton **Home** ou le bouton **Mode** du panneau avant ou de la télécommande et parcourez la liste complète des stations de radio du monde entier à l'aide de ces options:

- 1) Skytune – Sélectionnez une station de radio en utilisant les listes structurées qui facilitent et réduisent la sélection de la bonne station. Sélectionnez Local Radio pour écouter une station de radio de votre région installée dans le mode Configuration.
- 2) Sélectionnez Search au lieu de parcourir la liste complète des stations de radio en utilisant des chiffres ou des lettres du nom de la station souhaitée, ce qui crée une liste de stations d'autant plus courte, que les caractères utilisés dans la recherche sont nombreux.
- 3) L'option History affichera une liste des stations de radio récemment sélectionnées. Chaque station sélectionnée est ajoutée automatiquement à la liste jusqu'à ce qu'un maximum de 99 soit atteint ; au-delà, la station suivante sélectionnée remplacera la première station de la liste.

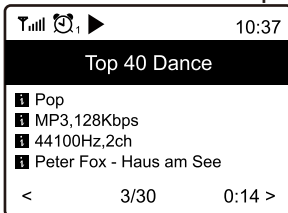
Lors de la lecture des stations Internet, les informations sur la station et ce qui est en cours de lecture seront affichées sur l'écran LCD couleur avec plus d'informations disponibles en utilisant le bouton Avant ( ► ).



Les stations de radio peuvent être ajoutées à la liste My Favorite à tout moment la station est en cours de lecture à (  ) l'aide du bouton Preset de la télécommande. Lorsqu'un Preset est ajouté, (  ) l'icône s'affiche.



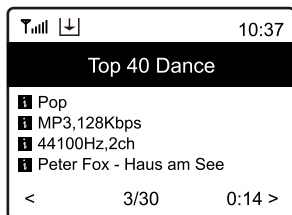

Un maximum de 99 Presets peuvent être ajoutés à la liste avant que le Preset suivant remplace la première entrée.

Utilisez les options Edit de la liste pour déplacer une entrée vers le bas (Down), le haut (Up) ou pour la supprimer (Delete) en sélectionnant la station à modifier et en appuyant sur le bouton Forward (►).

## 10 Media Center

Le tuner prend en charge les normes Universal Plug and Play (UPnP) et Digital Living Network Alliance (DLNA).

Le tuner peut parcourir et lire les fichiers musicaux stockés sur un serveur UPnP ou DLNA à condition que le serveur ait été configuré pour permettre le partage de fichiers sur le réseau.

Playback a plusieurs modes sélectionnables dans **Configuration** avec **Playback Setup**; **Repeat All**, **Repeat One**, **Shuffle** et **Normal** playback.

Sélectionnez **Media Center** pour afficher la liste des options;

- 1) UPnP - Une recherche est effectuée pour trouver les périphériques UPnP et DLNA qui diffusent sur le réseau Wi-Fi (cela peut prendre quelques secondes) et lorsque les options complètes sont répertoriées pour sélectionner des fichiers de musique ou de listes de lecture. Si aucun serveur UPnP ou DLNA n'est trouvé, «Empty List» s'affiche.
- 2) My Playlist – Votre propre liste de lecture peut être créée en jouant la musique sélectionnée et pendant la lecture, maintenez la touche **Tune/Select** ou le bouton OK jusqu'à ce que le symbole Preset () s'affiche.
- 3) Effacer My Playlist - Sélectionnez cette option pour supprimer tous les fichiers audio de My Playlist.

## 11 Stockage

La radio peut lire des fichiers audio sur des cartes Micro SD / TF s'ils sont stockés au format MP3 ou FLAC.

Pour commencer la lecture des fichiers audio, insérez la carte Micro SD / TF dans la fente du lecteur et une liste des fichiers audio disponibles s'affiche.

Choisissez le fichier à lire et sélectionnez-le en appuyant sur la touche Tune/ Select à l'avant de la radio ou sur le bouton OK de la télécommande.

La lecture playback commencera par la musique sélectionnée avec le titre suivant qui suit automatiquement selon le choix fait dans l'option Playback Setup (configuration), c'est-à-dire répéter tout, répéter une fois, (shuffle) aléatoire ou normal.

Presets (préréglages) ne peuvent pas être utilisés avec la fonction de lecture de la carte Micro SD / TF.

# 12 DAB+/DAB Radio (Digital Audio Broadcasting)

La radio DAB + / DAB diffuse un son de qualité CD, mais elle n'est disponible que dans certaines régions du monde, par ex. non disponible aux USA.

Sélectionnez Radio DAB et appuyez sur **Tune/Select** ou OK si les options Scan et Preset des Stations DAB sont affichées ou si une liste de Preset DAB Stations est affichée, sélectionnez la station pour commencer l'écoute.

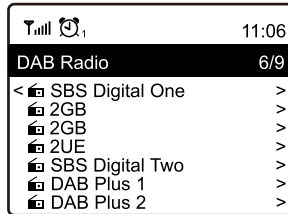

Pendant la lecture d'une station, elle peut être ajoutée à la liste des favoris en appuyant sur la touche Preset (  ) de la télécommande.

Pour afficher plus d'information sur les stations de radio appuyez sur Forward (  ) sur le panneau avant ou sur la télécommande.

Remarque: les modifications apportées aux stations DAB / DAB + disponibles ne seront pas incluses dans la liste des stations disponibles sans nouvelle recherche de stations. Pour effectuer une nouvelle analyse, accédez à Configuration> DAB Setup>DAB Full Scan.

# 13 Radio FM

Le fonctionnement de la radio FM est le même que celui de la radio DAB + / DAB sauf le fait que le tuning manuel est disponible. Appuyez sur la touche Tune / Select ou OK jusqu'à ce que «Tuning» s'affiche dans le coin inférieur droit de l'écran LCD. Vous pouvez appuyer et relâcher le bouton Forward (▶) ou Back (◀) pour augmenter ou diminuer la fréquence progressivement.

Pour quitter le tuning manuel, appuyez longuement sur la touche **Tune / Select** ou **OK**.

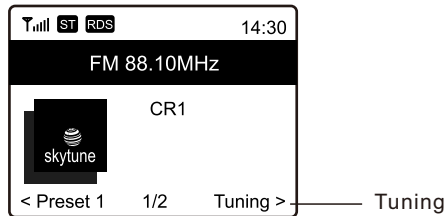

## 14 Haut-parleur Bluetooth

Après avoir sélectionné Bluetooth, l'écran affichera le code d'identification Bluetooth du tuner radio et l'état de la connexion. S'il n'est pas connecté, le «pairage» doit avoir lieu avec la source audio Bluetooth.

Lorsque le code d'identification du tuner radio apparaît dans la liste des appareils Bluetooth locaux sur l'appareil source Bluetooth, associez les deux appareils afin qu'ils puissent se reconnaître et se connectent automatiquement chaque fois que le tuner radio est à portée et en mode Bluetooth.

Une fois l'appairage terminé, le fichier audio transmis par le périphérique Bluetooth sera reçu par le tuner radio et lu de la même manière que toute autre source audio...

## 15 Lecteur CD

Sélectionnez le mode Lecteur CD (appuyez sur la touche Home et accédez au mode CD) et insérez un CD dans la fente du lecteur CD.

La radio commencera automatiquement la lecture du premier titre du CD et le titre suivant à lire automatiquement sera sélectionné en fonction de l'option de lecture choisie en mode de Configuration sous Playback Setup, c'est-à-dire tout répéter, répéter une fois, (shuffle) aléatoire ou normal.

Pour changer un titre lorsqu'un titre est en cours de lecture, appuyez sur le bouton Previous ou Next à l'avant de la radio ou sur la télécommande.

Pour arrêter la lecture du CD, appuyez sur le bouton Stop (à l'avant de la radio) ou éjectez le CD du lecteur.

Pour interrompre la lecture du CD, appuyez sur le bouton Play / Pause - pour redémarrer la lecture, appuyez à nouveau sur la touche Play / Pause.

Pour relire un CD déjà dans le lecteur, appuyez sur les boutons Stop et Play / Pause - après un court délai, le premier titre commencera à jouer. Les préréglages ne peuvent pas être utilisés en mode lecteur CD.

## 16 Alarm & Snooze

Il existe deux alarmes de réveil distinctes qui peuvent être configurées indépendamment pour démarrer à une heure donnée, avec des sons sélectionnables, à volume réglable et avec des options de répétition, seules ou en même temps, par ex. réglez Alarm 1 pour l'heure de réveil normale et Alarm 2 pour se réveiller en cas de retour au sommeil.

Sélectionnez Alarm 1 ou 2 et un assistant de configuration commencera à vous guider pour les différentes options à sélectionner:

Les sons de réveil sélectionnés peuvent être une tonalité ou d'autres sources dans la liste de My Favorites ou dans la liste des stations de radio FM / DAB.

Après avoir sélectionné l'option ou le réglage final, quittez l'assistant de configuration en utilisant le bouton Back (◀).

Après avoir configuré l'alarme vérifiez pour confirmation qu'il est défini par l'icône d'alarme (🔔) en haut à gauche de l'écran.

L'alarme fonctionnera lorsque la radio est allumée (On) ou en mode veille (Standby).

Lorsque l'alarme sonne, désactivez la fonction d'alarme en appuyant sur le bouton Power ou en utilisant la télécommande pour activer l'option Snooze en appuyant sur le bouton OK.

Lorsque la fonction Snooze est activée, l'alarme est réinitialisée pour retentir après 9 minutes lorsque la fonction d'alarme peut être désactivée en appuyant sur la touche Power ou pour Snooze, appuyez à nouveau sur le bouton Tune / Select.



## 17 Sleep Timer

---

Définissez un délai avant que le tuner radio passe automatiquement en mode Standby (veille), ce qui permet d'écouter des divertissements audio tout en s'endormant.

Après avoir sélectionné la minuterie de mise en veille, une liste de délais s'affiche - sélectionnez l'heure appropriée. Et quittez la configuration de la minuterie de mise en veille en utilisant le bouton de retour (◀).

# 18 Configuration

Sélectionnez Configuration pour afficher une liste de réglages et d'options, parcourez la liste et sélectionnez la fonction désirée, utilisez les commandes Avant / Arrière (► / ◀) pour avancer ou reculer dans les listes et faire des sélections.

## Réseau

### Réseau Wi-Fi

Options Réseau – Sélectionnez si le Radio Tuner doit être connecté en permanence ou pour déconnecter si la connexion n'est pas active pendant plus de 30 secondes.

Réseau Wi-Fi – Sélectionnez votre emplacement pour minimiser les interruptions (drop outs) du flux d'informations, par ex. la musique.

### Réseau Wi-Fi

Ajouter / Supprimer AP - Scannez la zone locale pour trouver et répertorier les réseaux Wi-Fi disponibles

AP:[ ] – S'il y a plus d'un routeur sur le réseau, sélectionnez celui que le tuner radio doit utiliser.

Signal – Affiche la puissance du signal Wi-Fi

IP [paramètre actuel] - La valeur par défaut de la réinitialisation d'usine est Dynamic

DNS [paramètre actuel] - La valeur par défaut de la réinitialisation d'usine est Dynamic

## Date & Heure

Configurez et sélectionnez les options pour le fuseau horaire, les formats d'horloge et de date, ajustez l'heure d'été, l'heure du réseau, l'adresse du serveur NTP, l'heure DAB et l'heure FM.

## Langue

Sélectionner une langue

## Configuration DAB

Options pour rechercher les stations disponibles pour créer la liste des stations, rechercher manuellement les stations et afficher la liste des stations

## Configuration FM

Options pour sélectionner la zone FM, rechercher les stations FM pour créer une liste des stations et pour les afficher.

## Configuration

---

### **Station locale**

Option pour définir automatiquement les stations locales ou les définir manuellement

### **Configuration Playback**

Options pour tout répéter, répéter une fois, shuffle (aléatoire) ou normal

### **Reprendre les options de lecture**

Utilisez lorsque vous êtes prêt ou n'utilisez pas

### **Options Power-on**

Reprendre depuis le précédent ou passer en veille

### **Dimmer**

Options pour définir la luminosité de l'écran LCD en lecture et en veille - définissez la luminosité de Dim et Bright indépendamment de la luminosité sombre à la luminosité maximale

### **EQ [paramètre actuel]**

Options de lecture du son, par ex. Flat, Rock, Classical

### **Buffer Time [paramètre actuel]**

Sélectionnez une mémoire tampon de 2 ou 5 secondes (stockage) des informations de streaming à stocker avant une restauration de l'audio après de courtes pauses dans le flux de données Internet.

### **Information**

Informations sur le réseau et le système

### **Mise à jour logiciel**

Demandez une mise à jour du système logiciel. N'éteignez pas la radio tant que la mise à jour n'est pas terminée. Si une erreur se produit ou si la radio ne répond plus, veuillez utiliser l'interrupteur d'alimentation à l'arrière pour redémarrer la radio.

### **Réglage par défaut**

réinitialiser tous les paramètres et options du tuner radio à l'état initial de la sortie d'usine.

## Browse / Search

Sur la page d'ouverture, appuyez sur Browse / Search dans le coin inférieur à droite de la page.

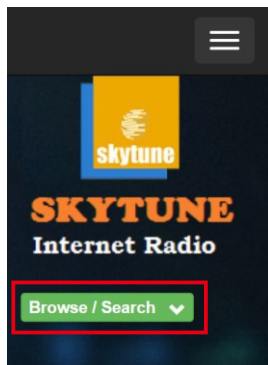

Entrez le nom de la station Radio ou parcourez la liste structurée des stations disponibles, sélectionnez celle qui vous intéresse et cliquez sur le ( ♥ ) symbole du cœur lorsque le logo de la station est affiché.

Result for Searching 'dance'



1.fm 90's  
Dance



1.fm Dance  
One



101.RU - Club  
Dance



101.RU -  
Russian Dance



La page de connexion Radio Tuner vous demandera si la station doit être lue ou enregistrée dans votre liste My Favorites.

Pour établir une connexion Internet avec le tuner radio, l'adresse IP doit être saisie dans l'espace prévu à cet effet - l'IP du tuner radio se trouve dans Configuration> Informations> Informations réseau.

### Add Favourite / Listen to Station ✕

Which operation do you want to apply to the station ?

1.fm Dance One

Add station to my radio device favourite

Listen to station on my radio device

Please enter your radio device's IP below.

192 . 168 . 1 . 11

Une fois l'adresse IP saisie, faites votre choix pour enregistrer ou écouter, cliquez sur Send.

La page My Favorites du tuner radio s'affiche avec votre liste des Stations pré-réglées qui peuvent être modifiées à l'aide des outils fournis sur le site web

### **Demande d'ajout d'une station de radio**

Si vous connaissez le nom d'une station de radio mais qu'il ne figure pas dans la liste, une demande peut être faite pour l'ajouter.

Sur la page d'ouverture, sélectionnez Suggest Station et remplissez la demande.

## Rajouter une station de radio

Pour ajouter une station de radio, son nom et son URL peuvent être saisis dans la section Add Channel en sélectionnant le pays dans lequel elle se trouve et le type de divertissement audio proposé.

# MY FAVOURITE

Channel Group : BOOT

	Channel Name	URL	
1.	DJ AAM Radio FM	*****	Edit Delete Top Up Down Bottom
2.	Country Radio Switzerlar	*****	Edit Delete Top Up Down Bottom
3.	Bigbeat	*****	Edit Delete Top Up Down Bottom
4.	24Radio Switzerland	*****	Edit Delete Top Up Down Bottom
5.	AFN American Freedom	*****	Edit Delete Top Up Down Bottom
6.	Energy Berlin	http://energyradio.de/bremen	Edit Delete Top Up Down Bottom
7.	MP3 Pro	http://www.katrafm.com/katrafm_mp3pro.m3	Edit Delete Top Up Down Bottom
8.	2	http://www.ultranet.biz/vegasandanski.m3u	Edit Delete Top Up Down Bottom
9.	stream 2	http://lindowsradio.com:8600/listen.pls	Edit Delete Top Up Down Bottom
10.	aac 128	http://eastlondonradio.com:8100/bighigh.aac	Edit Delete Top Up Down Bottom
11.	Seoul Shoutcast	http://yp.shoutcast.com/sbin/tunein-station.	Edit Delete Top Up Down Bottom

Add Channel

Channel Name	URL	
<input type="text"/>	<input type="text"/>	Submit Reset

## Contrôle par Smartphone, tablette ou ordinateur

Avec l'appareil connecté au même réseau Wi-Fi que le tuner radio, utilisez le navigateur Web pour modifier les listes et ajouter des stations de radio.

Entrez l'adresse IP des tuners radio (Configuration> Information> Réseau pour trouver l'adresse IP) comme adresse Web et une fenêtre s'ouvrira pour modifier les listes, par ex. ajoutez l'URL de votre station de radio préférée si elle ne figure pas dans la liste.

Remarque: Seule l'URL du flux audio des stations de radio fonctionnera correctement : autrement dit les sites Web, les lecteurs Web ou tout autre type d'URL ne sont pas compatibles et ne fonctionneront pas correctement.

### **Impossible de se connecter au réseau Wi-Fi**

#### **a) Causes courantes**

- L'antenne réseau Wi-Fi du panneau arrière n'est pas connectée ou n'est pas en position verticale.
- Passphrase/ passcode/ mot de passe erroné.
- L'emplacement du tuner radio a un signal Wi-Fi faible - si possible, vérifiez avec un autre appareil connecté au Wi-Fi au même endroit.

#### **b) Causes inhabituelles**

- L'antenne réseau Wi-Fi du panneau arrière est complètement entourée d'objets métalliques
- Cryptage de sécurité réseau incorrect - Radio Tuner prend en charge WEP, WPA et WPA 2

### **Impossible de lire les fichiers UPnP ou DLNA**

- Il n'y a pas de serveur UPnP ou DLNA.
- Le serveur UPnP ne diffuse pas les fichiers sur le réseau Wi-Fi.
- Le serveur n'est pas correctement configuré pour permettre le partage de fichiers sur le réseau

### **La radio Internet a des interruptions (drop outs)**

- Channel Wi-Fi – région sélectionné erronée Configuration > Network > Wi-Fi Channels.
- Signal Wi-Fi faible – vérifiez le symbole Wi-Fi (en haut à gauche de l'écran LCD) pour au moins deux «barres» - ajoutez un répéteur Wi-Fi au réseau si nécessaire.
- La station de radio s'est interrompue lors de la diffusion – vérifiez en essayant une station dans Skytune> Globe Most Popular list.
- La connexion Internet ne dispose pas d'une bande passante suffisante (capacité) pour prendre en charge tous les périphériques connectés au réseau lorsqu'ils fonctionnent en même temps ou connaissent des taux d'erreur excessifs - faites vérifier la connexion Internet par le FAI (fournisseur d'accès Internet).

### **La radio Internet ne peut pas lire certaines stations**

- La station peut ne pas diffuser en streaming- toutes les stations ne diffusent pas pendant 24 heures par jour.
- Il y a trop d'utilisateurs en ce moment - certaines stations ont un nombre limité d'utilisateurs qu'elles peuvent prendre en charge à tout moment.
- Le lien de la station est obsolète - il est mis à jour régulièrement mais la mise à jour suivante peut prendre un certain temps. Vous pouvez également contacter l'assistance d'Ocean Digital à l'adresse [www.oceandigitalshop.com](http://www.oceandigitalshop.com)

- Le lien de la station n'est plus actif - la station n'est plus disponible.

### **DAB/DAB+ ou Radio FM avec mauvaise réception**

- L'antenne filaire n'est pas correctement installée - assurez-vous qu'elle est correctement connectée, tirée sur toute sa longueur et non attachée à des objets métalliques.
- Signal radio faible à cet endroit - plus le signal est proche des fenêtres, plus le signal sera fort, mais ce n'est souvent pas une solution pratique et il peut être nécessaire d'utiliser une antenne plus efficace (gain plus élevé) ou montée à l'extérieur.

### **Le tuner radio fonctionne mais il n'y a pas de son ou la qualité sonore est mauvaise ou déformée**

- Si vous en avez, vérifiez le son avec des écouteurs connectés au tuner radio - la touche **Tune / Select** contrôle le volume.
- Assurez-vous que la sortie audio du tuner radio est connectée à l'amplificateur de puissance et que cette connexion est sélectionnée comme entrée / source de l'amplificateur, par ex. si les connecteurs CD sont utilisés, sélectionnez CD.
- Le tuner radio est connecté au connecteur d'entrée «Phono» / Record Player - cette entrée ne peut pas être utilisée car il s'agit d'une entrée spéciale conçue pour fonctionner avec des tourne-disques.



A/C Adaptor Power Input: 100 – 240 Volts 50/60 Hz 0.2 Amp.

DC Power Input: 9 Volts 1 Amp.

Remote Controller: 2 x AAA Battery

Wi-Fi Wireless Network: IEEE 802.11b/g/n (5 GHz only version ac – not supported)

Frequency: 2.4 GHz

Security: WEP, WPA, WPA2

Bluetooth Version: V4.2 BR, EDR Compliant

Frequency: 2.4 GHz

Range: 32 Feet (10 meters) Line of sight

Transmit Power: 0 dBm Receive only (not for headphones)

FM Radio Frequency: 87.5 – 108 MHz

DAB+/DAB: 174.928MHz(5A)- 239.200MHz(13F)

Not available in USA or Canada

Audio File Streaming Formats

UPnP: MP3, AAC, AAC+, WAV, FLAC

DLNA: MP3, AAC, AAC+

Micro SD/TF Card Formats

MP3, FLAC

Audio Outputs: 2 Digital 2 Analogue

Digital: TOSLINK & Co-axial (SPDIF)

Analogue: RCA Left & Right, Standard ¼" (6.35 mm)  
Headphone

External Antenna: Wi-Fi(Supplied), DAB/FM Radio Wire  
(supplied)

Dimension: 17' x 11" x 2.5" (430 x 243 x 48 mm)

Weight: 5.6 Lbs (2.5 Kgms)

***Remarque: les spécifications peuvent varier sans préavis***

## Dans la boîte

- \* Tuner radio Internet
- \* Adaptateur de courant
- \* Wi-Fi et antenne filaire
- \* Télécommande (sans batteries)
- \* Mode d'emploi

## DEEE et recyclage

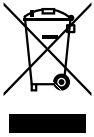

Les lois européennes n'autorisent plus l'élimination des appareils électriques ou électroniques anciens ou défectueux avec les ordures ménagères. Renvoyez votre produit à un point de collecte municipal pour le recyclage afin de l'éliminer. Ce système est financé par l'industrie et garantit une élimination respectueuse de l'environnement et le recyclage des matières premières de valeur.

Ocean Digital Technology Ltd.  
Flat B, 12/F., Yeung Yiu Chung (No.8) Ind. Bldg.,  
20 Wang Hoi Road, Kowloon Bay,  
Hong Kong  
Email: [support@oceandigital.com.hk](mailto:support@oceandigital.com.hk)

# FCC

---

Cet équipement a été testé et déclaré conforme aux normes d'un appareil numérique de classe B, conformément à la partie 15 des règles FCC. Ces normes sont conçues pour fournir une protection raisonnable contre les interférences nuisibles dans une installation résidentielle. Cet équipement génère, utilise et peut émettre de l'énergie radiofréquence et, s'il n'est pas installé et utilisé conformément aux instructions, peut provoquer des interférences nuisibles aux communications radio. Cependant, il n'y a aucune garantie que des interférences ne se produiront pas dans une installation particulière. Si cet équipement cause des interférences nuisibles à la réception de la radio ou de la télévision, ce qui peut être déterminé en éteignant et en rallumant l'équipement, l'utilisateur est encouragé à essayer de corriger les interférences par une ou plusieurs des mesures suivantes:

- Réorientez ou déplacez l'antenne de réception.
- Elargissez l'espace entre l'équipement et le récepteur.
- Connectez l'équipement à une prise sur un circuit différent de celui auquel le récepteur est connecté.
- Consultez un revendeur ou un technicien radio / TV expérimenté pour obtenir de l'aide.

Attention: tout changement ou modification de cet appareil non explicitement approuvé par le fabricant peut annuler votre droit d'utiliser cet équipement.

Cet appareil est conforme à la partie 15 des règles FCC. Son fonctionnement est soumis aux deux conditions suivantes: (1) Cet appareil ne doit pas causer d'interférences nuisibles, et (2) cet appareil doit accepter toute interférence reçue, y compris les interférences pouvant entraîner un fonctionnement indésirable.

**Cet équipement est conforme aux limites d'exposition aux rayonnements RF de la FCC définies pour un environnement non contrôlé. Cet équipement doit être installé et utilisé à une distance minimale de 20 cm entre le radiateur et toute partie de votre corps.**